



SOCIÉTÉ ANONYME DES
AUTOMOBILES

Peugeot

CAPITAL : 250 MILLIONS DE FRANCS

DIRECTION GÉNÉRALE : 68 à 104, Quai de Passy, PARIS

MAGASIN CENTRAL des PIÈCES DÉTACHÉES

102 à 106, Rue Danton, LEVALLOIS-PERRET (Seine)

PLANCHES DES ENSEMBLES

ET

PIÈCES DÉTACHÉES

DES

VOITURES 8 CV

Types 301 C. CR.

ÉDITION 1934

Registre du Commerce de la Seine 74 412

Prix : 10 francs.

Tableau des Planches 301C. - 301CR.

PLANCHES Nos	DÉSIGNATION
1	Châssis (cadre), Suspensions du moteur, Silencieux.
2	Ressort AV, Bielles de carrossage, Têtes d'essieu.
3	Ressort AR, Amortisseurs, Guide cric.
4	Triangle AV, Bielles et leviers de connexion et direction, Amortisseurs.
5	Freins AV Peugeot et Bendix, Fusées, Moyeux.
6	Direction, Commande de commutateur, Manivelle.
7	Boîte à vitesses silencieuses synchronisées.
8	Boîte à vitesses ordinaires.
9	Pédalier, Leviers de vitesses et de frein, Poussée.
10	Commande des freins, Timonerie.
11	Embrayages Peugeot et Comète.
12	Moteur, Culasse, Bac, Tubulure, Pompe à eau, Ventilateur,
13	Cylindre partie AR (attelage moteur), Carter de volant, Bielle, Piston.
14	Distribution, Arbre à cames, Poussoirs, Soupapes, Tubulure, Filtre à huile, Allumeur, Pompe à huile.
15	Pont AR, Arbre de transmission et tube de réaction.
16	Freins AR Peugeot, Moyeux, Triangle AR.
17	Freins AR Bendix, Moyeux, Triangle AR.
18	Réservoirs à essence, Tuyauterie, Silencieux d'admission.
19	Radiateurs, Tuyauterie d'eau, Fixation.
20	Châssis nouvel habillage, Petites commandes.
21	Tableaux porte-appareils.
22	Moteur, Culasse, Bac, Tubulure, Pompe à eau, Ventilateur.
23	Cylindre partie AR (attelage moteur), Palier central, Stabilisateur, Carter de volant, Bielle, Piston.
24	Distribution, Arbre à cames, Poussoirs, Soupapes, Tubulure, Filtre à huile, Stabilisateur et canalisation, Allumeur, Pompe à huile.

Moteur
S.E.R.

Moteur
S.E.R.3

Peugeot

Club
01



Club 01 Club 01 Club 01 Club 01

PLANCHE 1



PLANCHE 2



PLANCHE 3

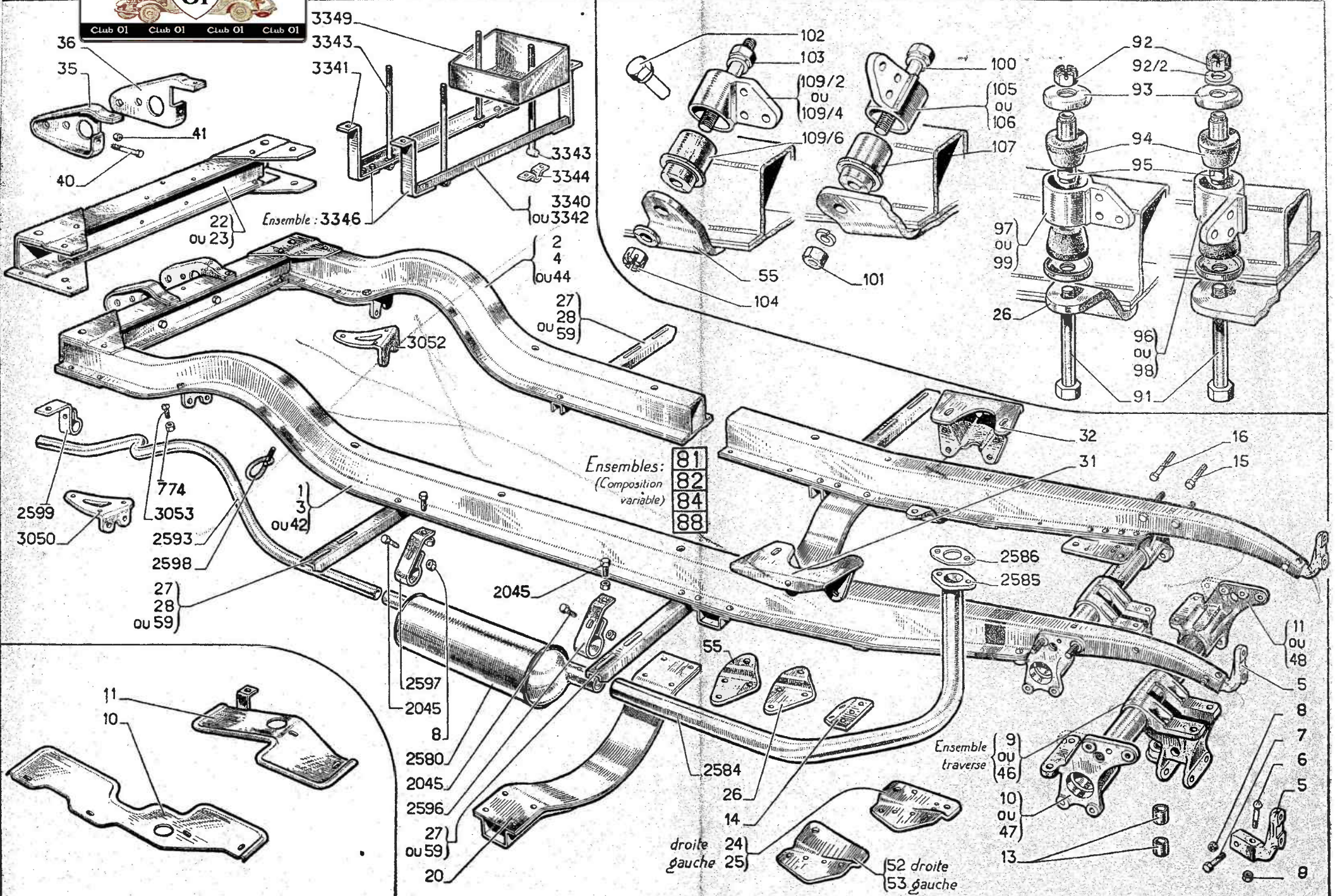

PLANCHE 4

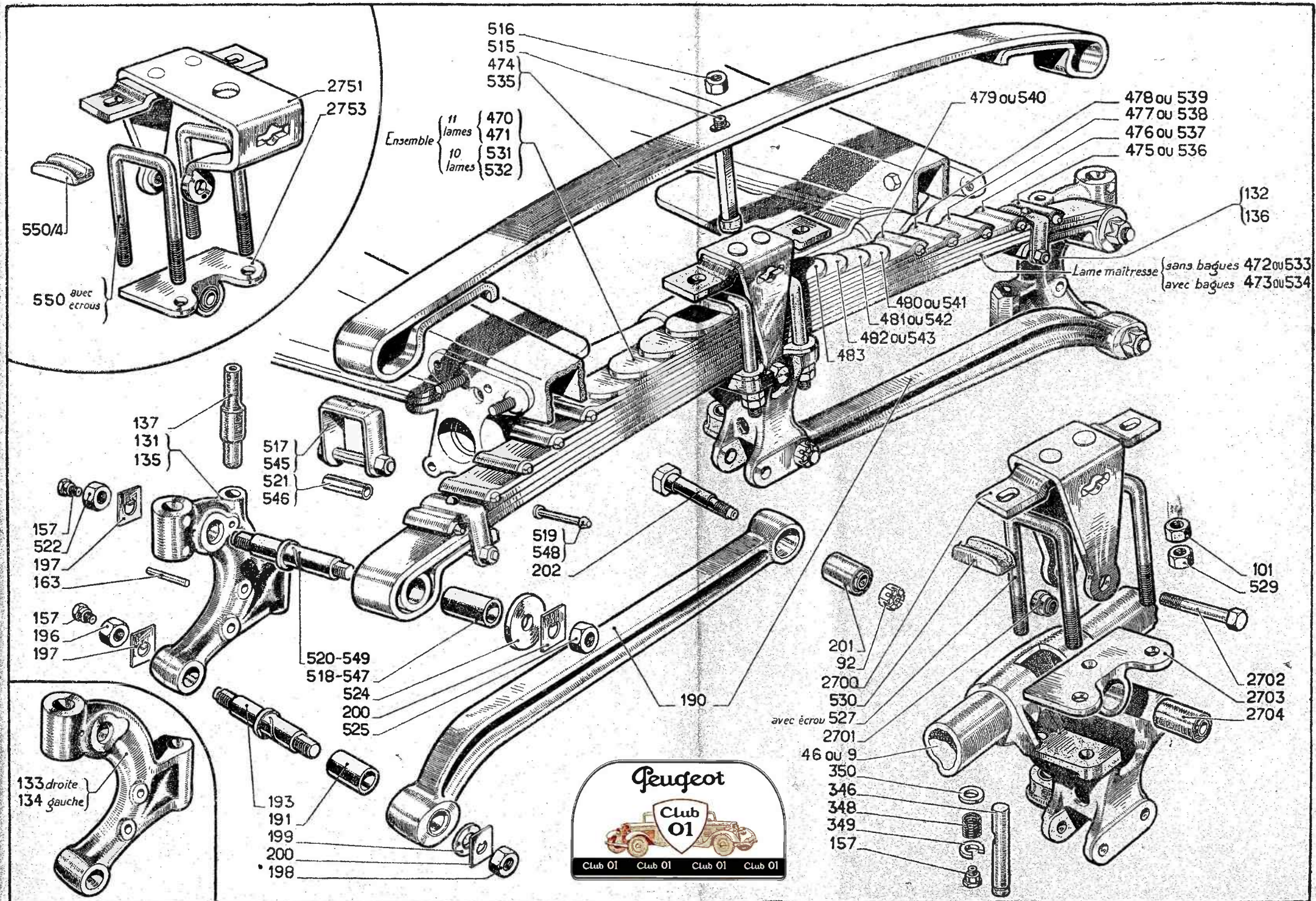

Peugeot

Club
01

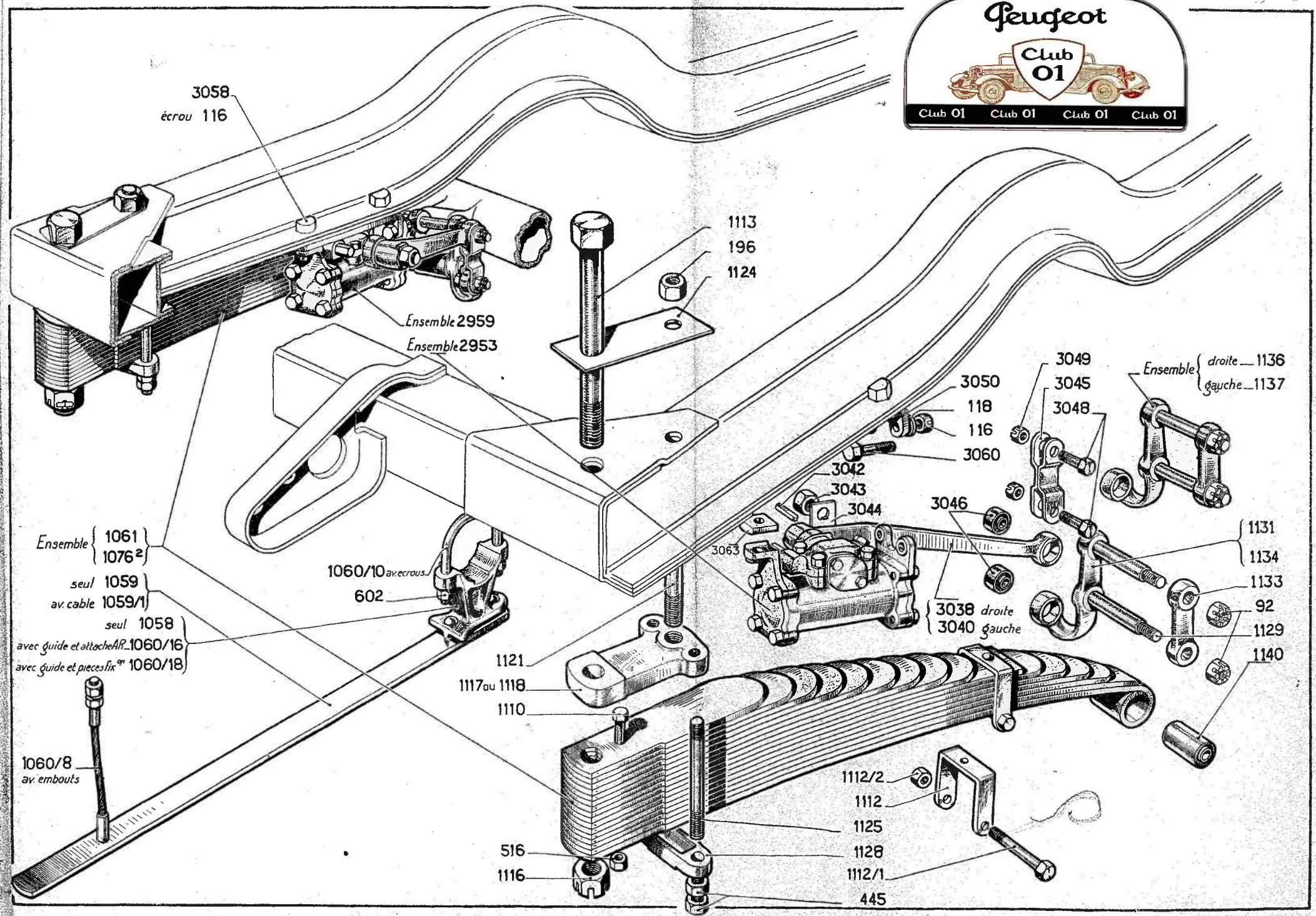
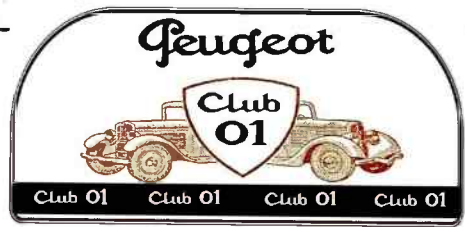
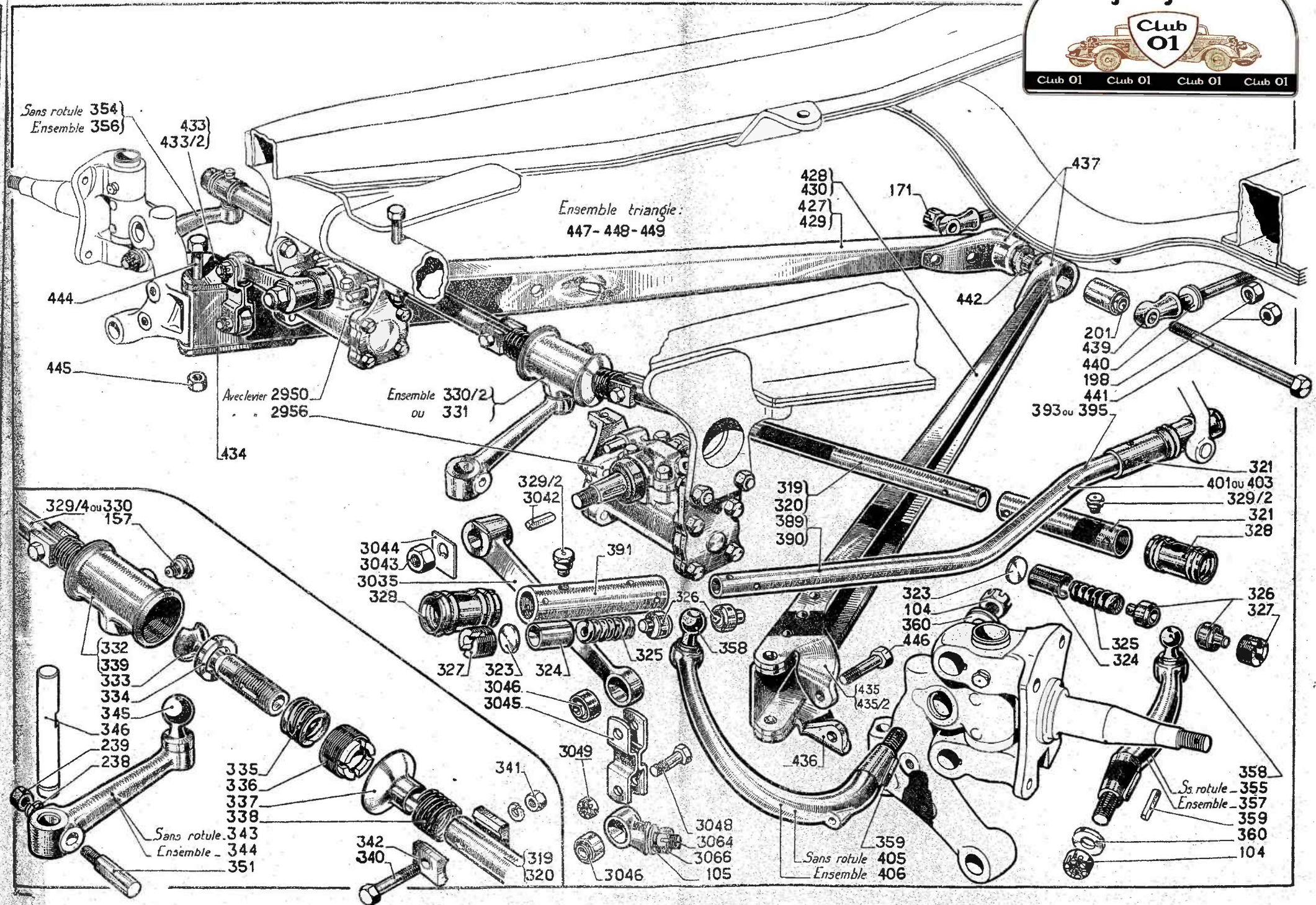
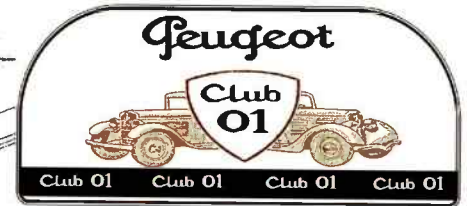

Club 01 Club 01 Club 01 Club 01

PLANCHE 6

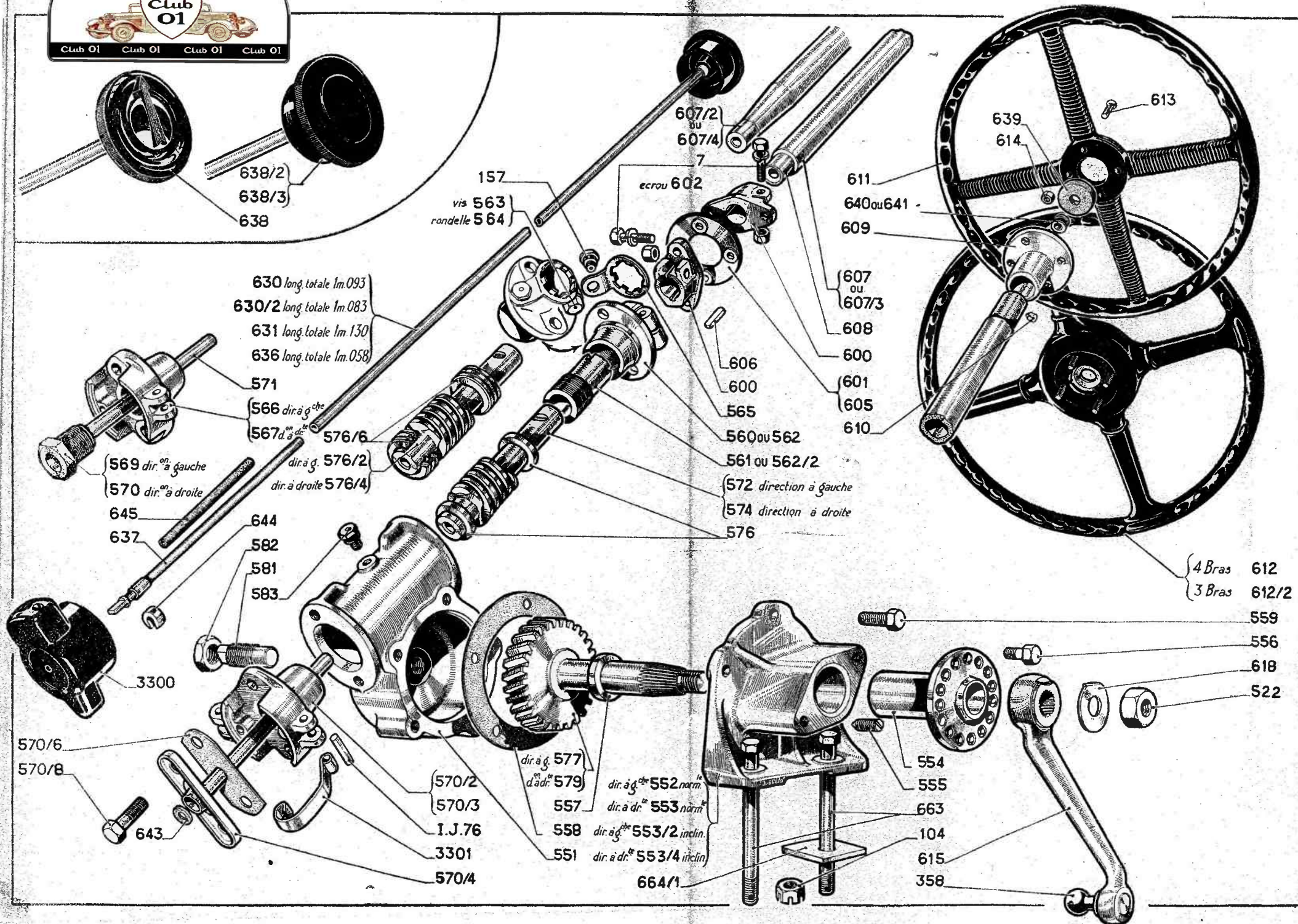

Peugeot



Club 01 Club 01 Club 01 Club 01

PLANCHE 7

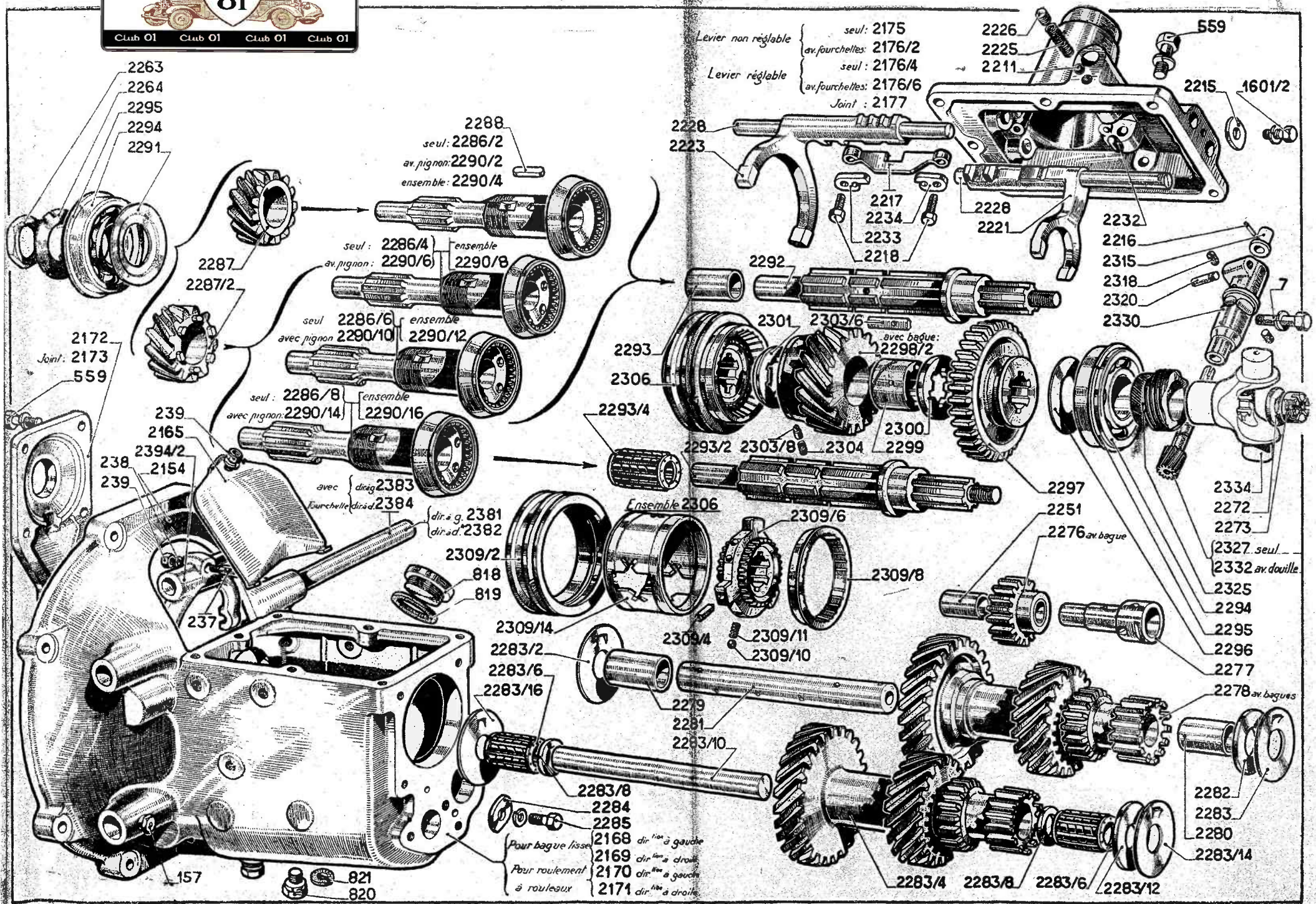

Peugeot

Club 01

Club 01 Club 01 Club 01 Club 01

PLANCHE 8



PLANCHE 10



Peugeot

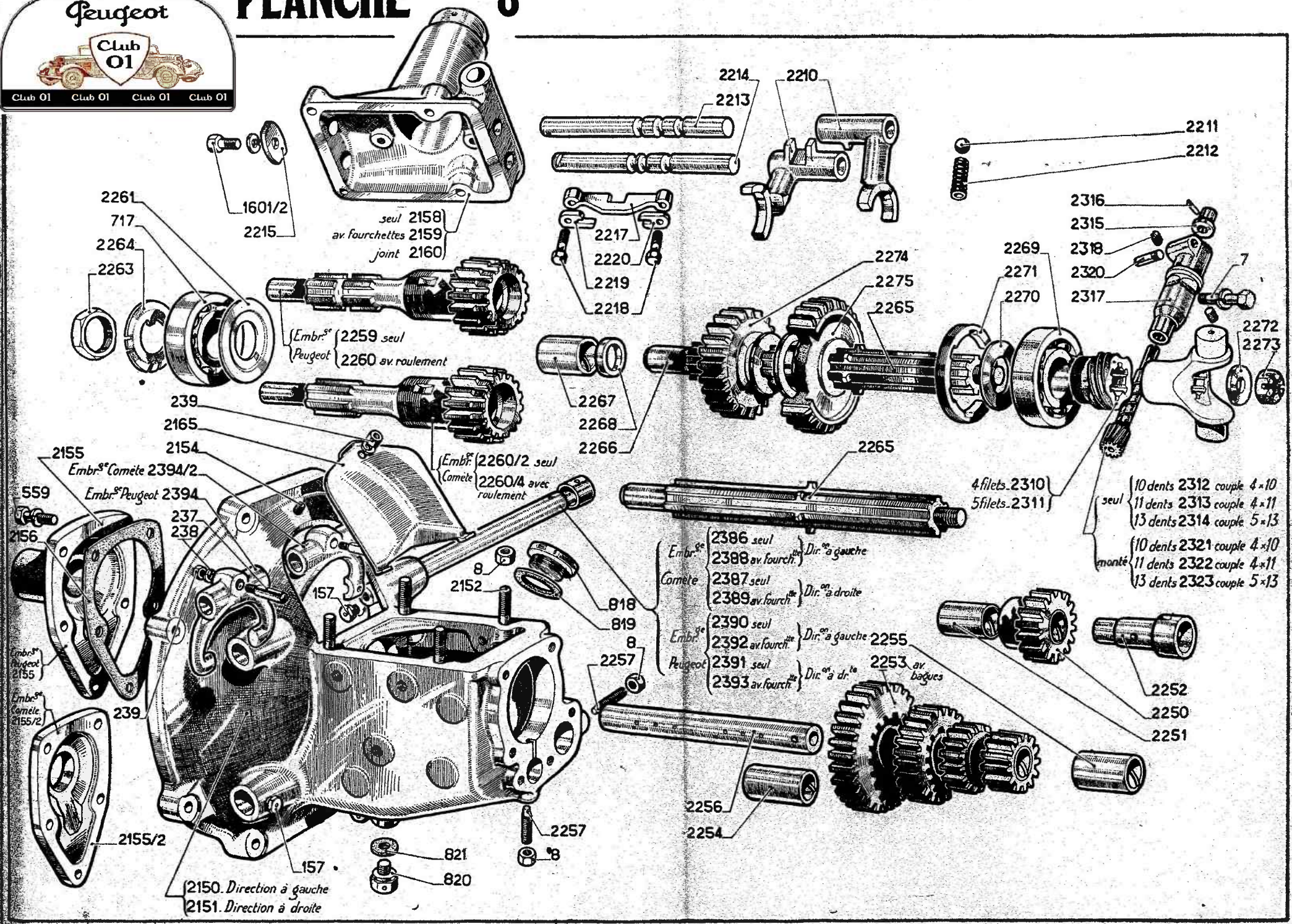
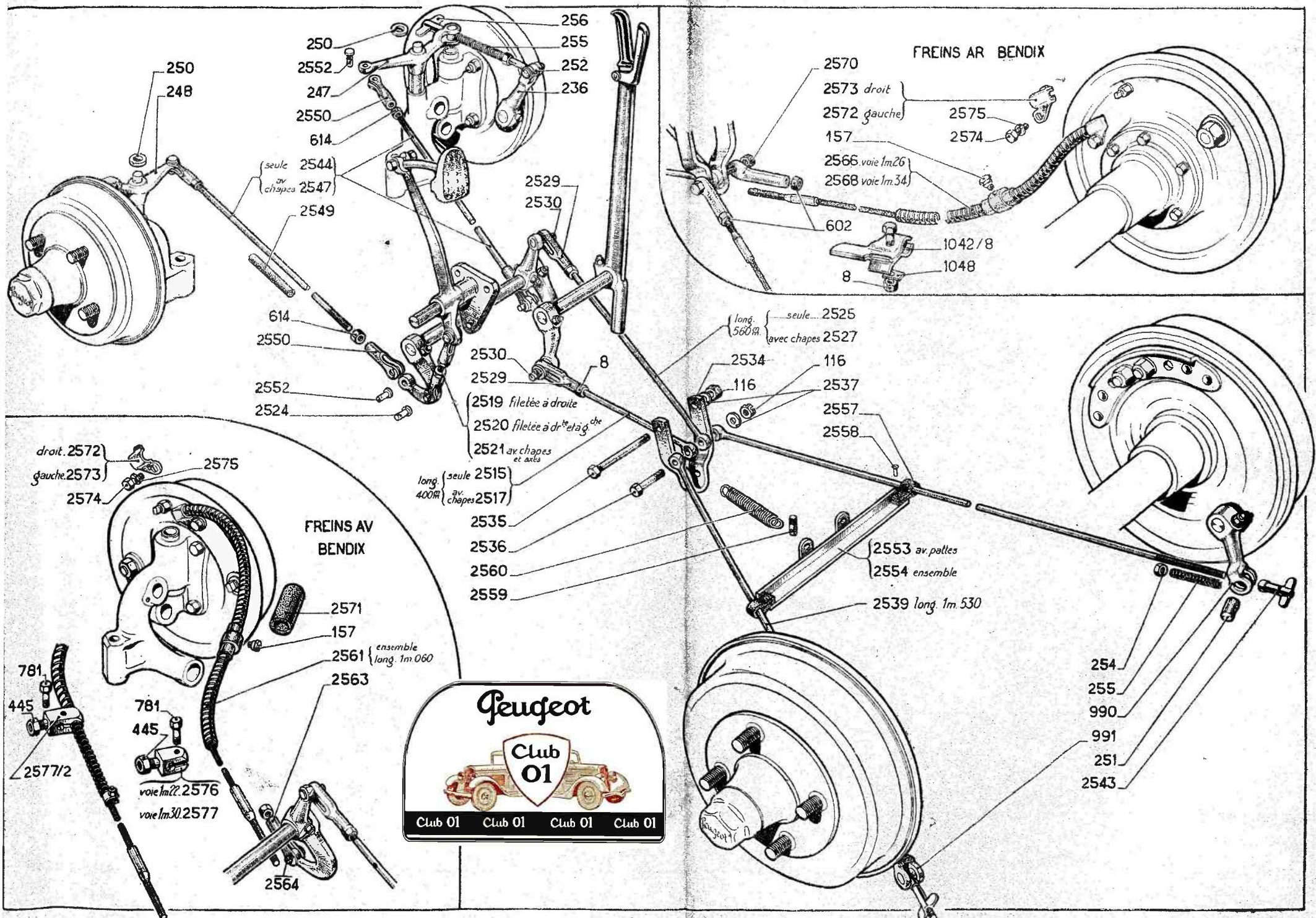

Club 01 Club 01 Club 01 Club 01

PLANCHE 11



PLANCHE 12



Peugeot

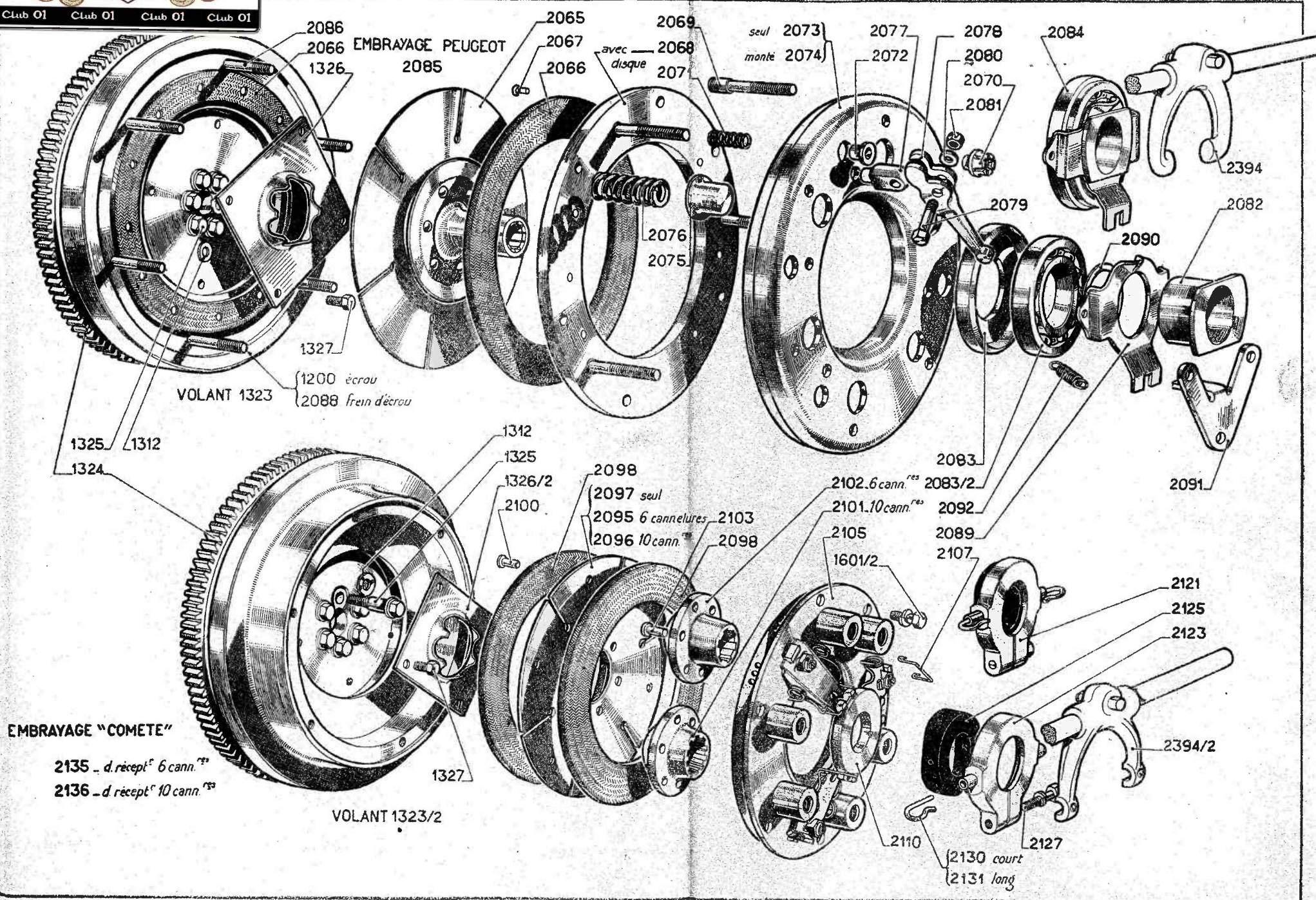
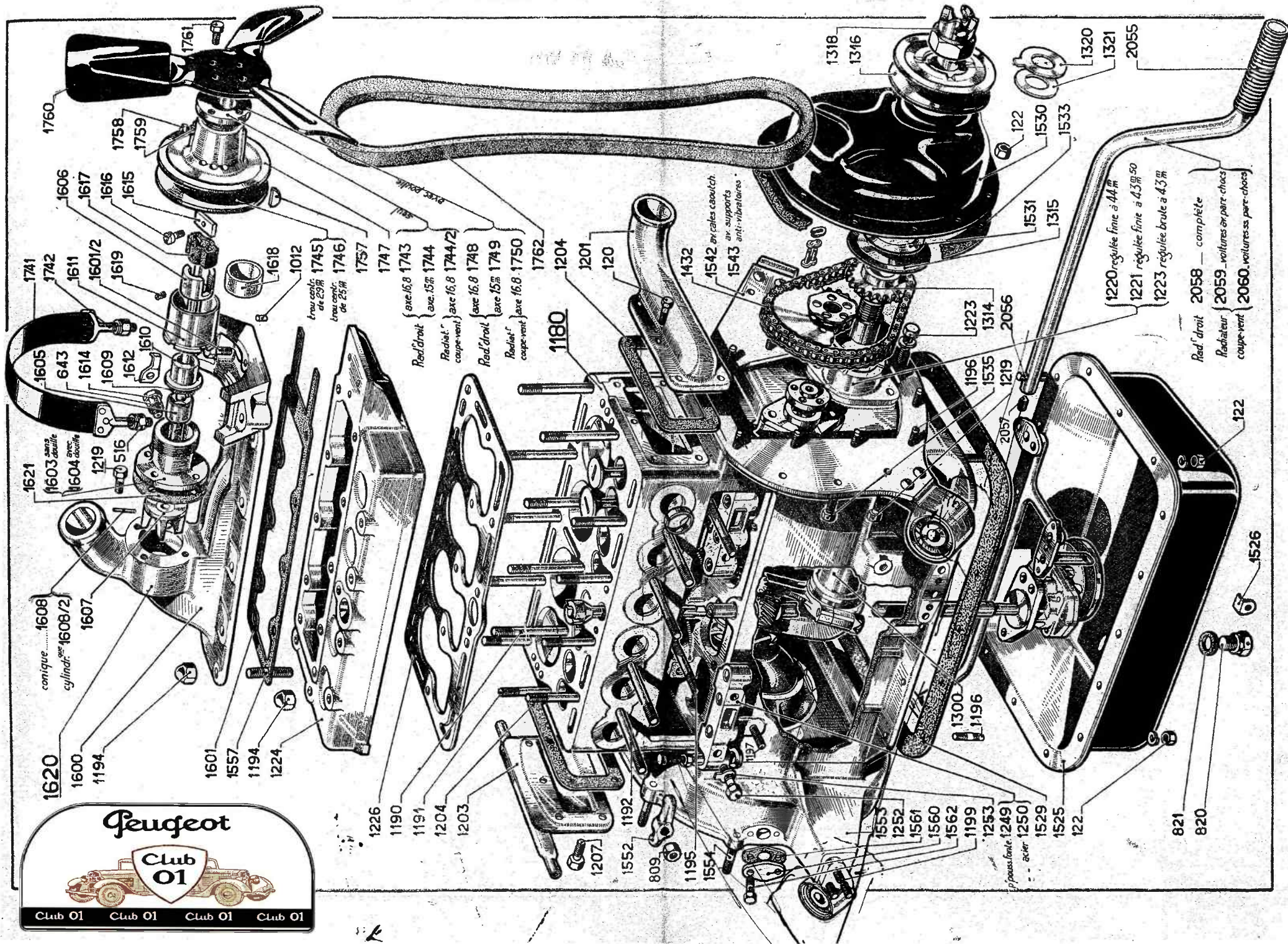

Club 01 Club 01 Club 01 Club 01



Club 01 Club 01 Club 01 Club 01

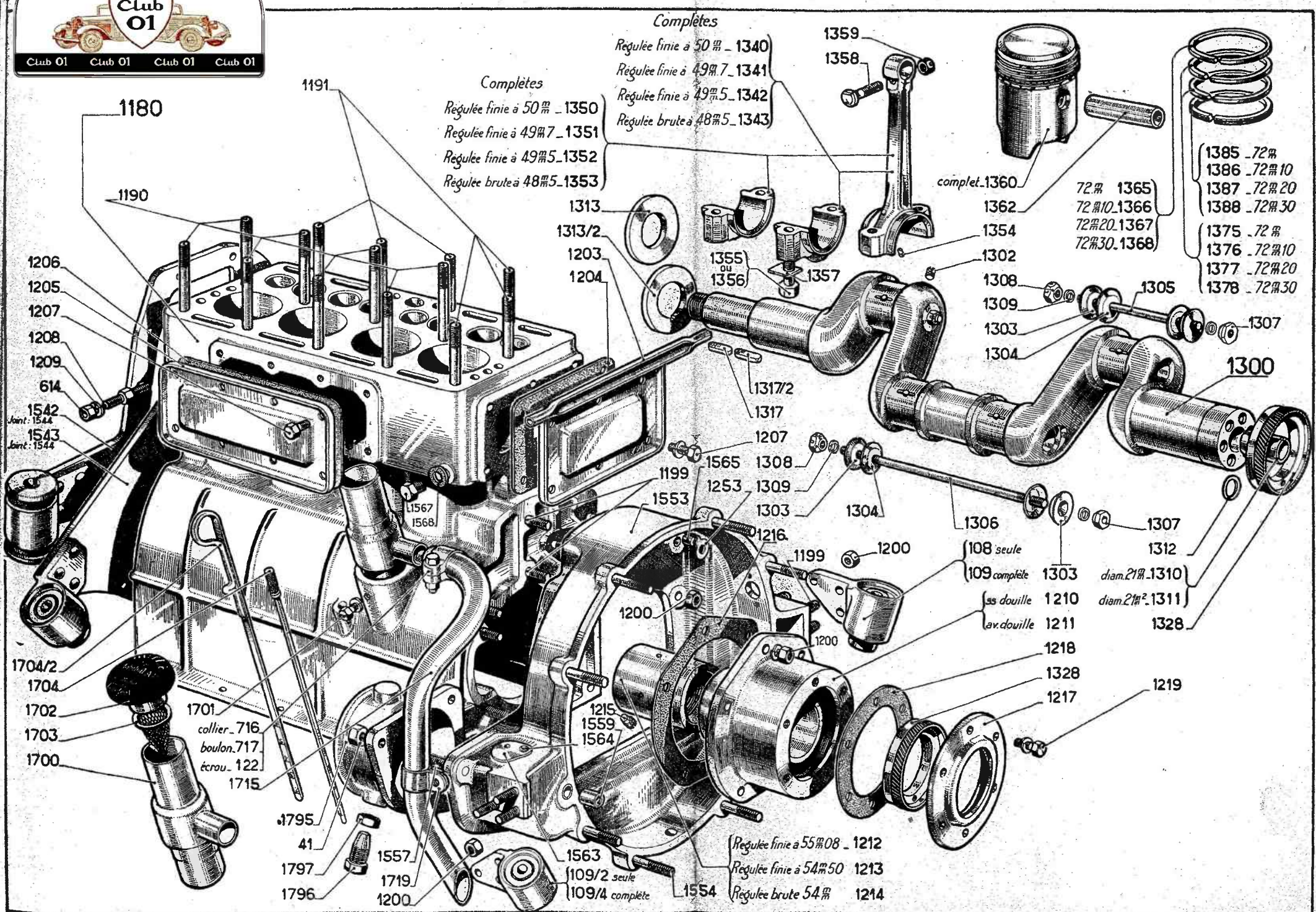

Complètes

Regulée finie à 50^m - 1340

Regulée finie à 49^m7 - 1341

Regulée finie à 49^m5 - 1342

Regulée brute à 48^m5 - 1343

Complètes

Regulée finie à 50^m - 1350

Regulée finie à 49^m7 - 1351

Regulée finie à 49^m5 - 1352

Regulée brute à 48^m5 - 1353

Regulée finie à 55^m08 - 1212
 Regulée finie à 54^m50 - 1213
 Regulée brute 54^m - 1214

complet - 1360

72^m 1365
 72^m10 - 1366
 72^m20 - 1367
 72^m30 - 1368

1385 - 72^m
 1386 - 72^m10
 1387 - 72^m20
 1388 - 72^m30
 1375 - 72^m
 1376 - 72^m10
 1377 - 72^m20
 1378 - 72^m30

{ 108 seule
 109 complète } 1303 diam. 21^m - 1310
 { ss douille
 av. douille } 1210 diam. 21^m - 1311
 1211 1328

collier - 716
 boulon - 717
 écrou - 122
 1715

1206
 1205
 1207
 1208
 1209
 614
 1542
 Joint: 1544
 1543
 Joint: 1544
 1704/2
 1704
 1702
 1703
 1700

1795
 41
 1797
 1719
 1796
 1557
 1200

1313
 1313/2
 1203
 1204

1355
 ou
 1356
 1357

1317/2
 1317
 1207
 1565
 1308
 1253
 1309
 1303
 1304

1199
 1553
 1216

1200
 1200
 1200
 1200

1215
 1559
 1564
 1563
 1109/2 seule
 1109/4 complète
 1554

1359
 1358

1362
 1354
 1302
 1308
 1309
 1303
 1304

1305

1307

1300

1306

1307

1312

1303

diam. 21^m - 1310

1210

diam. 21^m - 1311

1211

1328

1218

1328

1217

1219

PLANCHE 14



PLANCHE 15



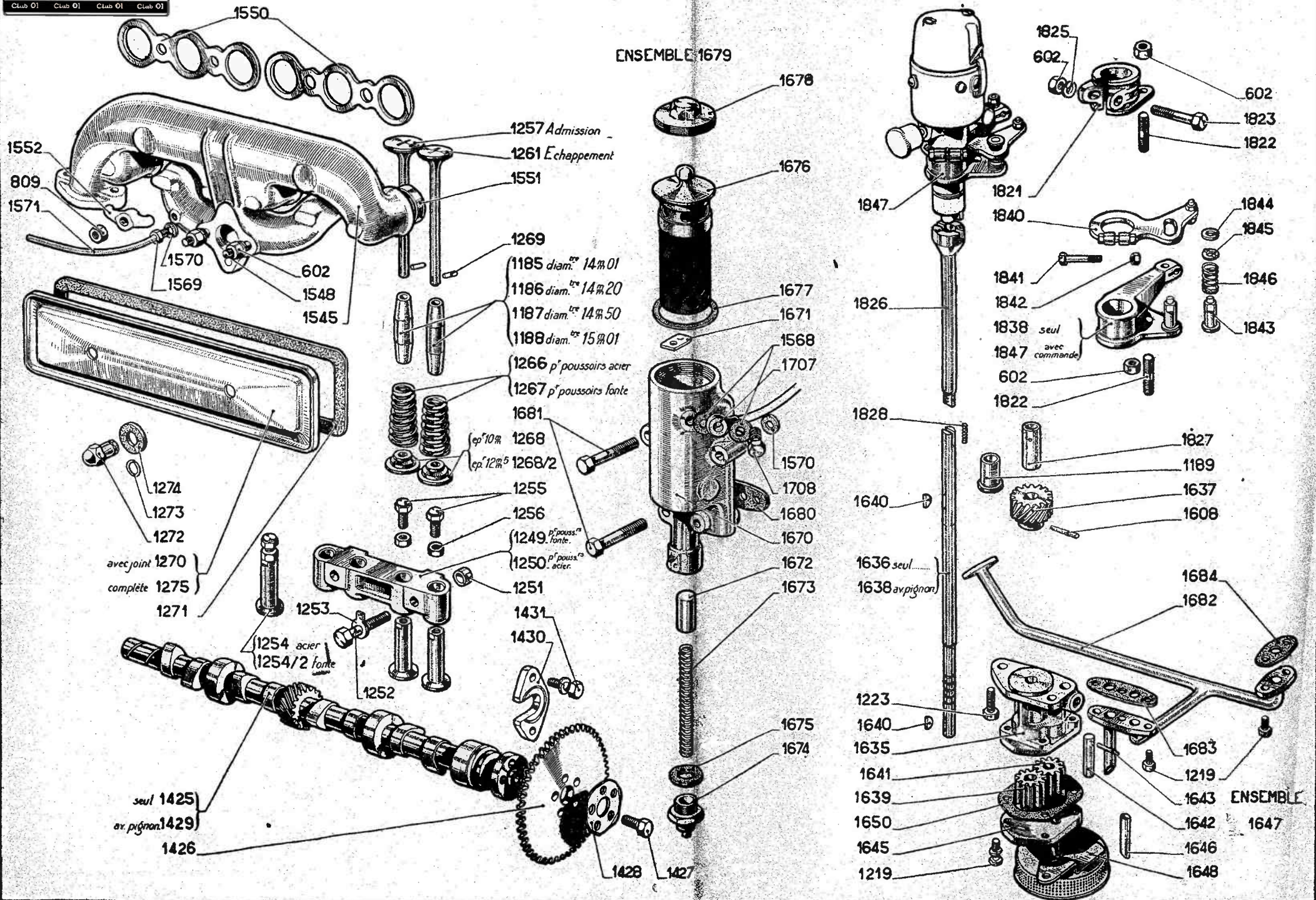
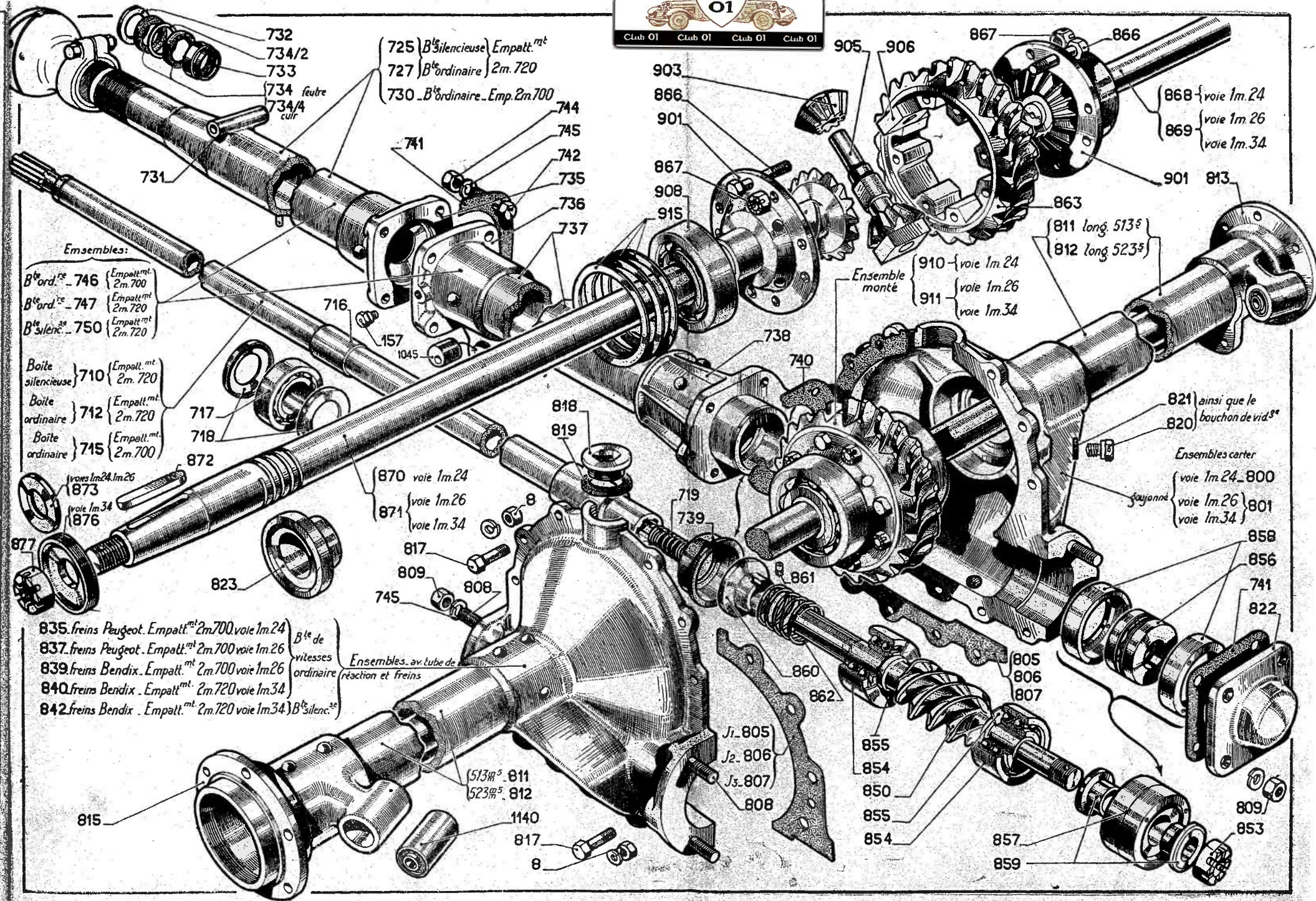
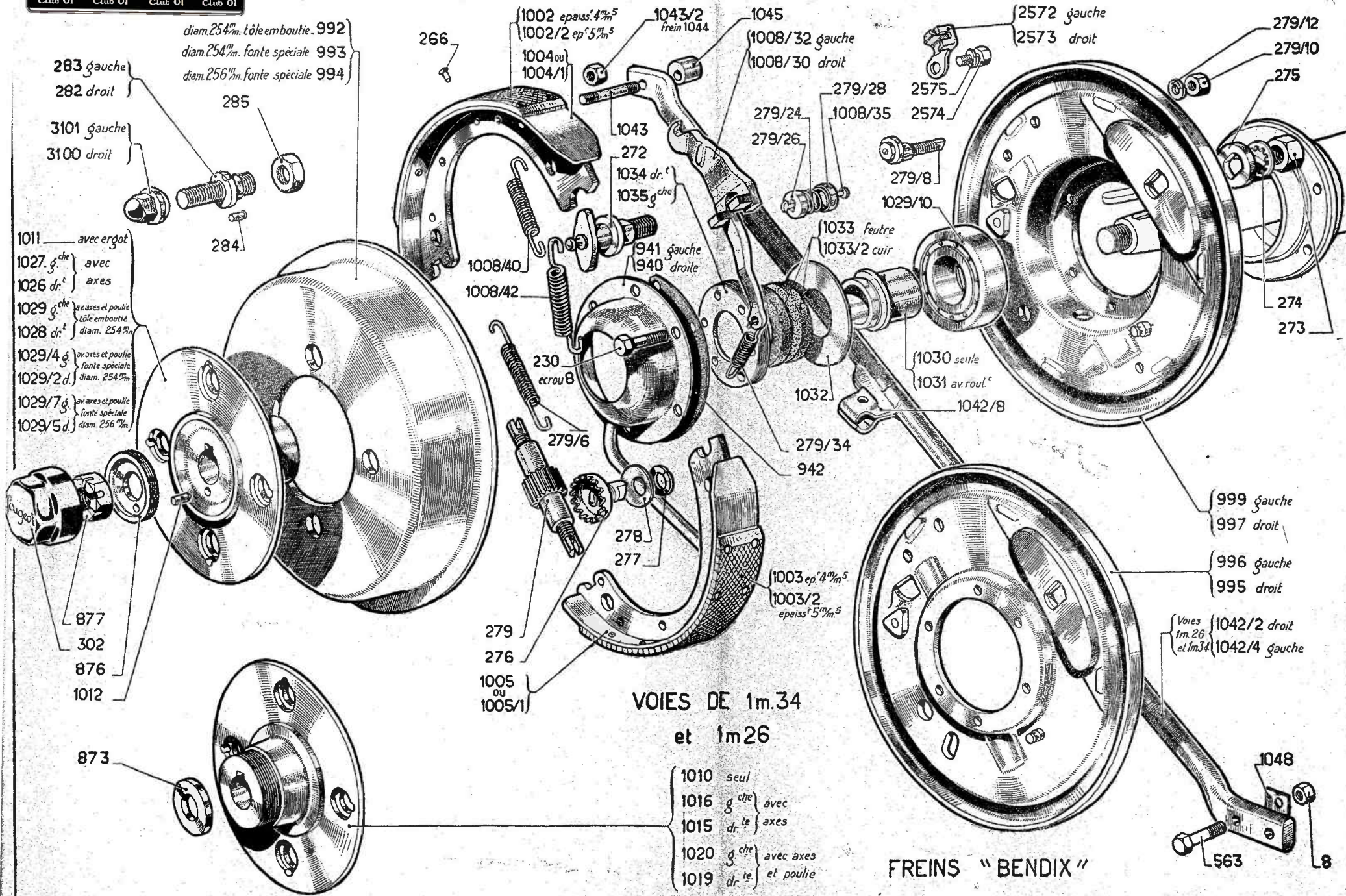

diam. 254^m. tôle emboutie - 992
 diam. 254^m. fonte spéciale 993
 diam. 256^m. fonte spéciale 994

1011 avec ergot
 1027 g^{che} avec axes
 1026 dr.^t
 1029 g^{che} av. axes et poulie tôle emboutie diam. 254^m
 1028 dr.^t
 1029/4 g^{che} av. axes et poulie fonte spéciale diam. 254^m
 1029/2 d.
 1029/7 g^{che} av. axes et poulie fonte spéciale diam. 256^m
 1029/5 d.

877
 302
 876
 1012
 873

266
 1002 epaiss. 4^m/5
 1002/2 ep 5^m/5
 1004 ou 1004/1
 1043/2 frein 1044
 1045
 1008/32 gauche
 1008/30 droit
 279/28
 279/24
 279/26
 2572 gauche
 2573 droit
 279/12
 279/10
 275
 1043
 272
 1034 dr.^t
 1035 g^{che}
 941 gauche
 940 droite
 1008/40
 1008/42
 230 écrou 8
 279/6
 278
 277
 1003 ep. 4^m/5
 1003/2 epaiss. 5^m/5
 1033 feutre
 1033/2 cuir
 1029/8
 1029/10
 1030 seule
 1031 av. roul.^t
 1042/8
 1032
 279/34
 942
 274
 273

279
 276
 1005 ou 1005/1

VOIES DE 1m.34 et 1m.26

1010 seul
 1016 g^{che} avec axes
 1015 dr.^t
 1020 g^{che} avec axes et poulie
 1019 dr.^t

999 gauche
 997 droit
 996 gauche
 995 droit
 Voies 1m.26 et 1m.34
 1042/2 droit
 1042/4 gauche

FREINS "BENDIX"

1048
 563
 8

PLANCHE 18



PLANCHE 19



PLANCHE 20

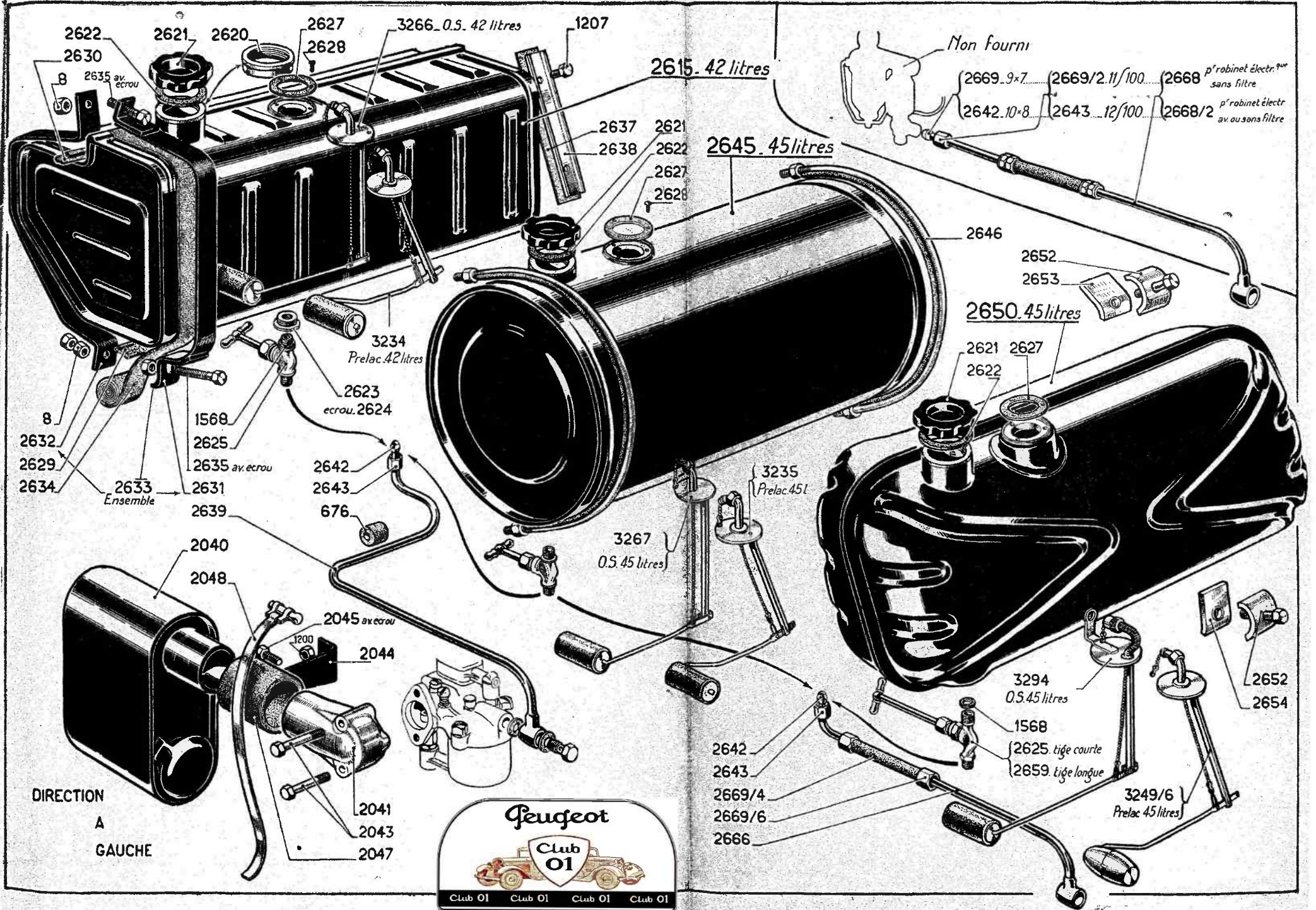

PLANCHE 21

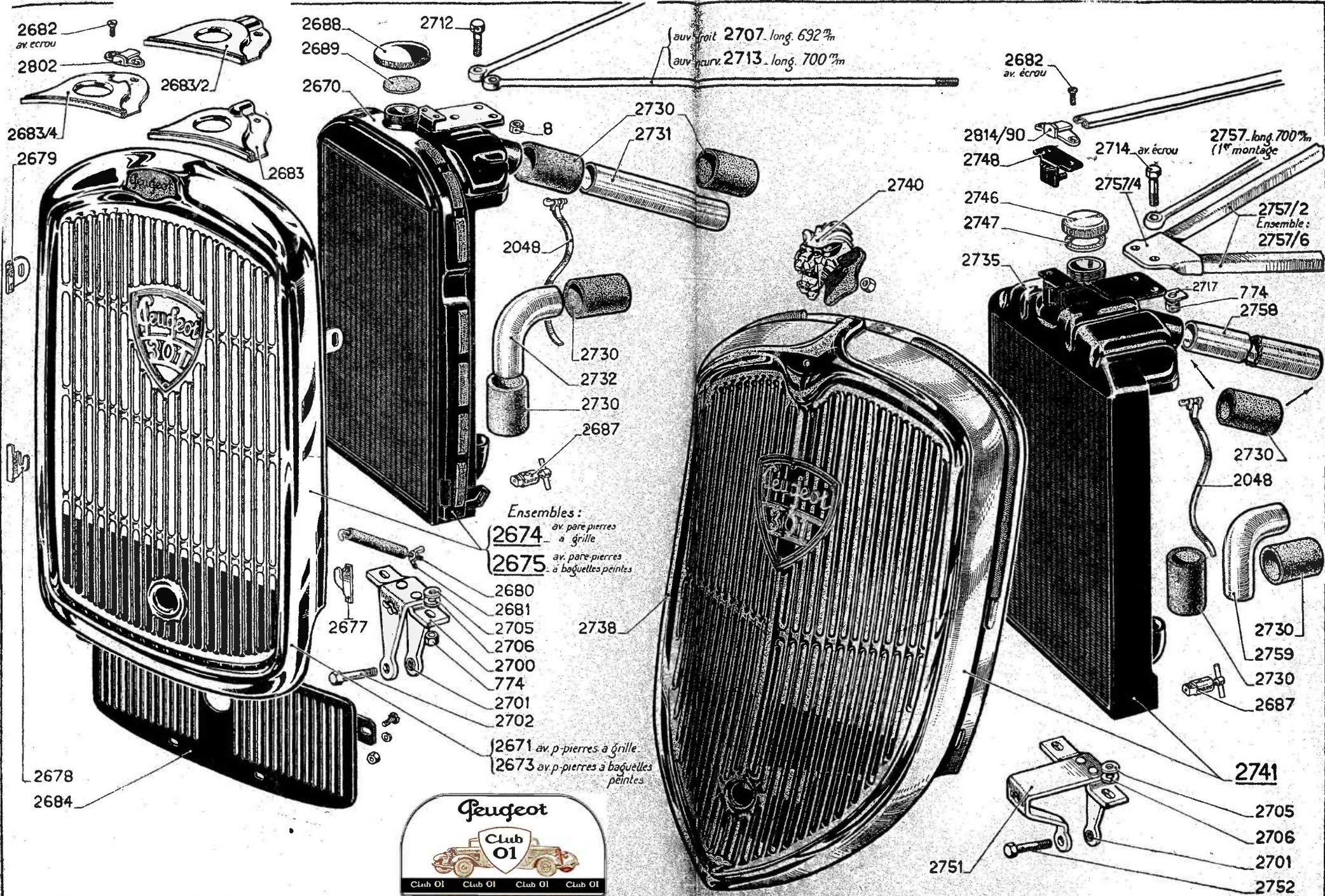

PLANCHE 22

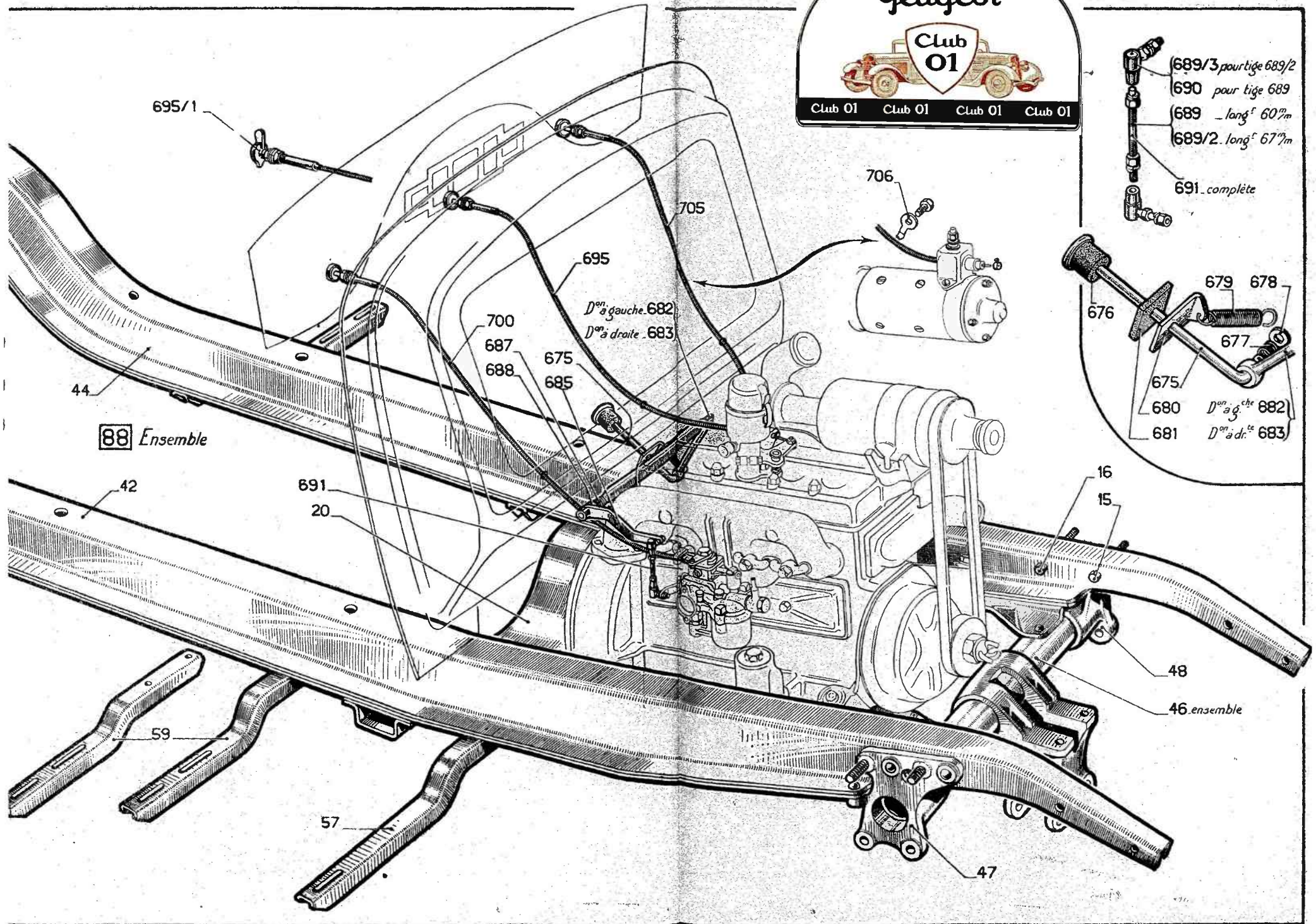
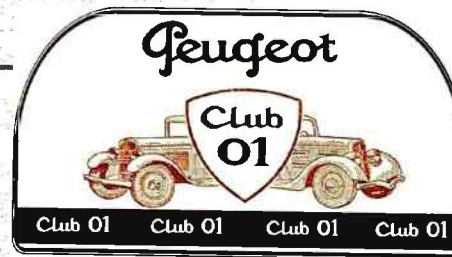

Peugeot

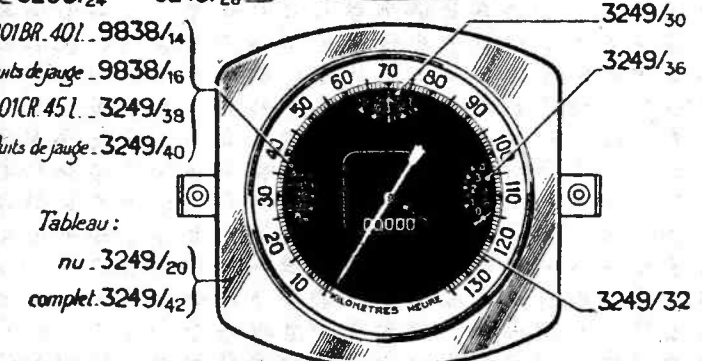
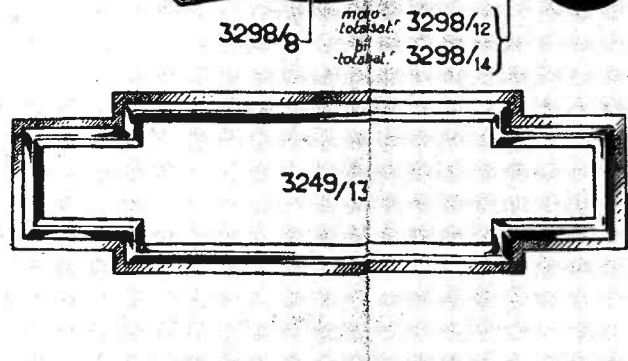
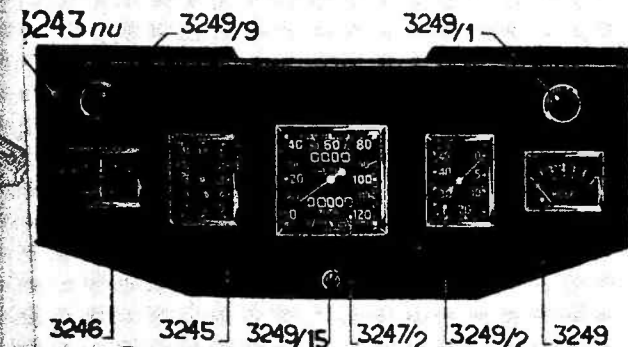
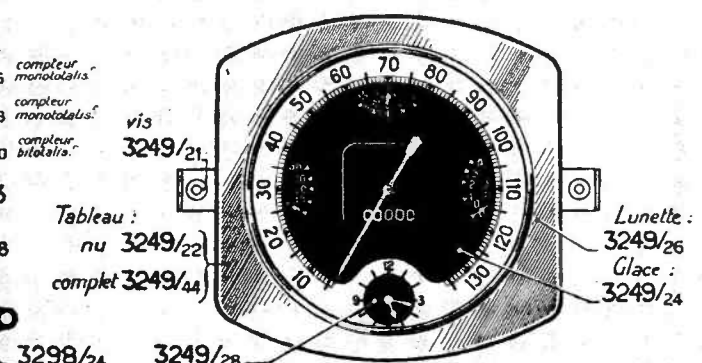
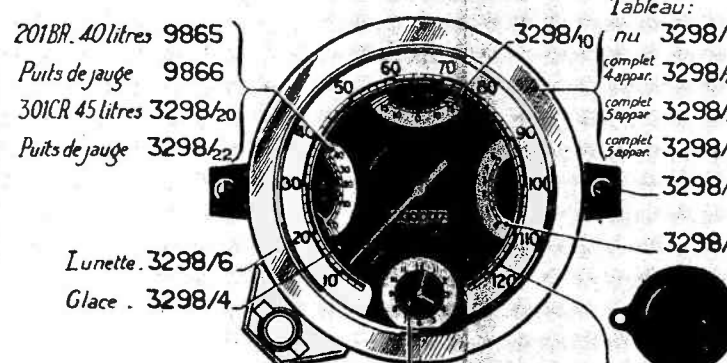
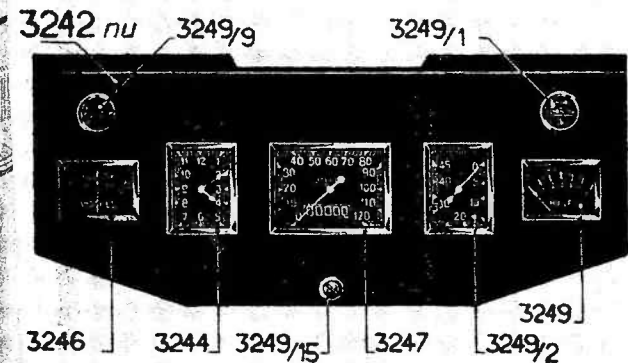
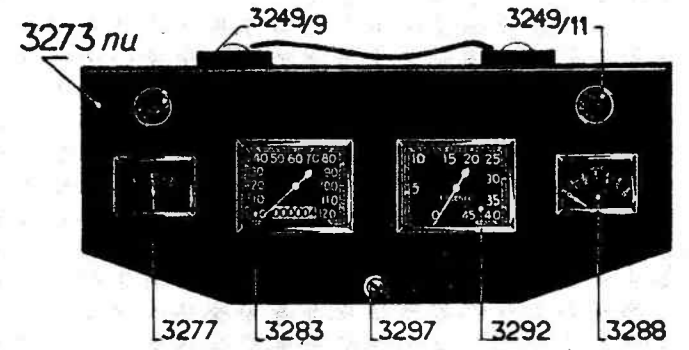
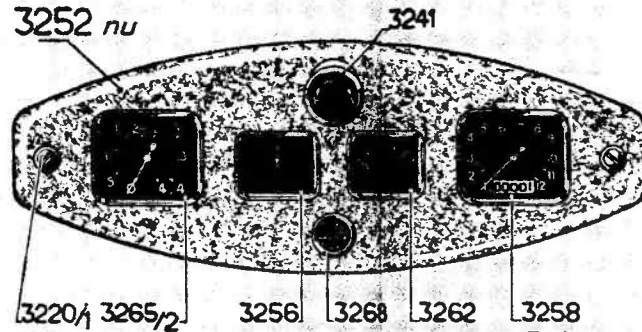
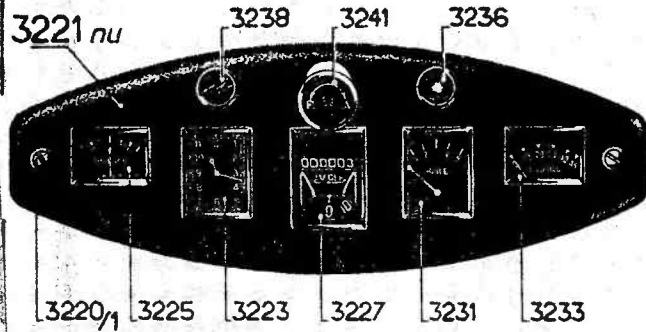
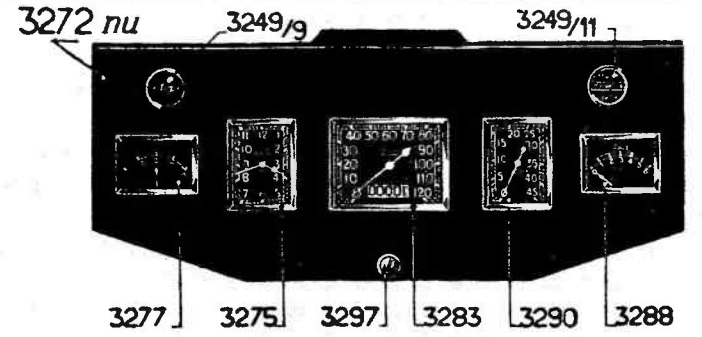
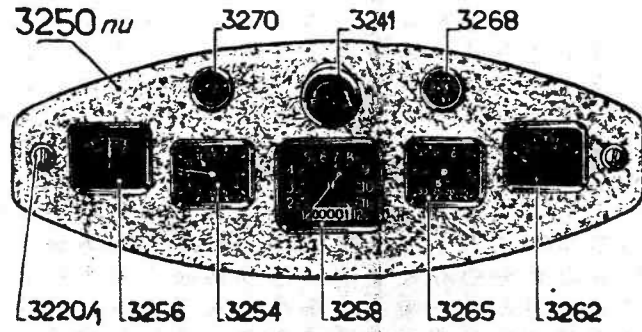
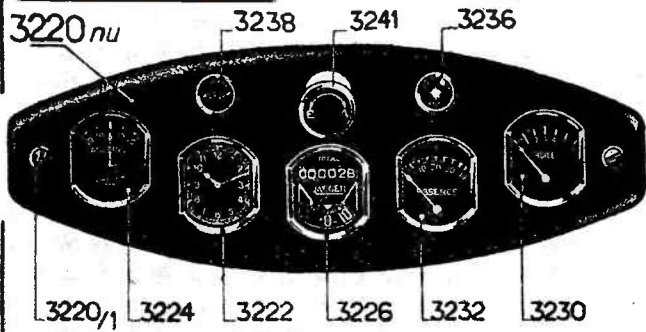
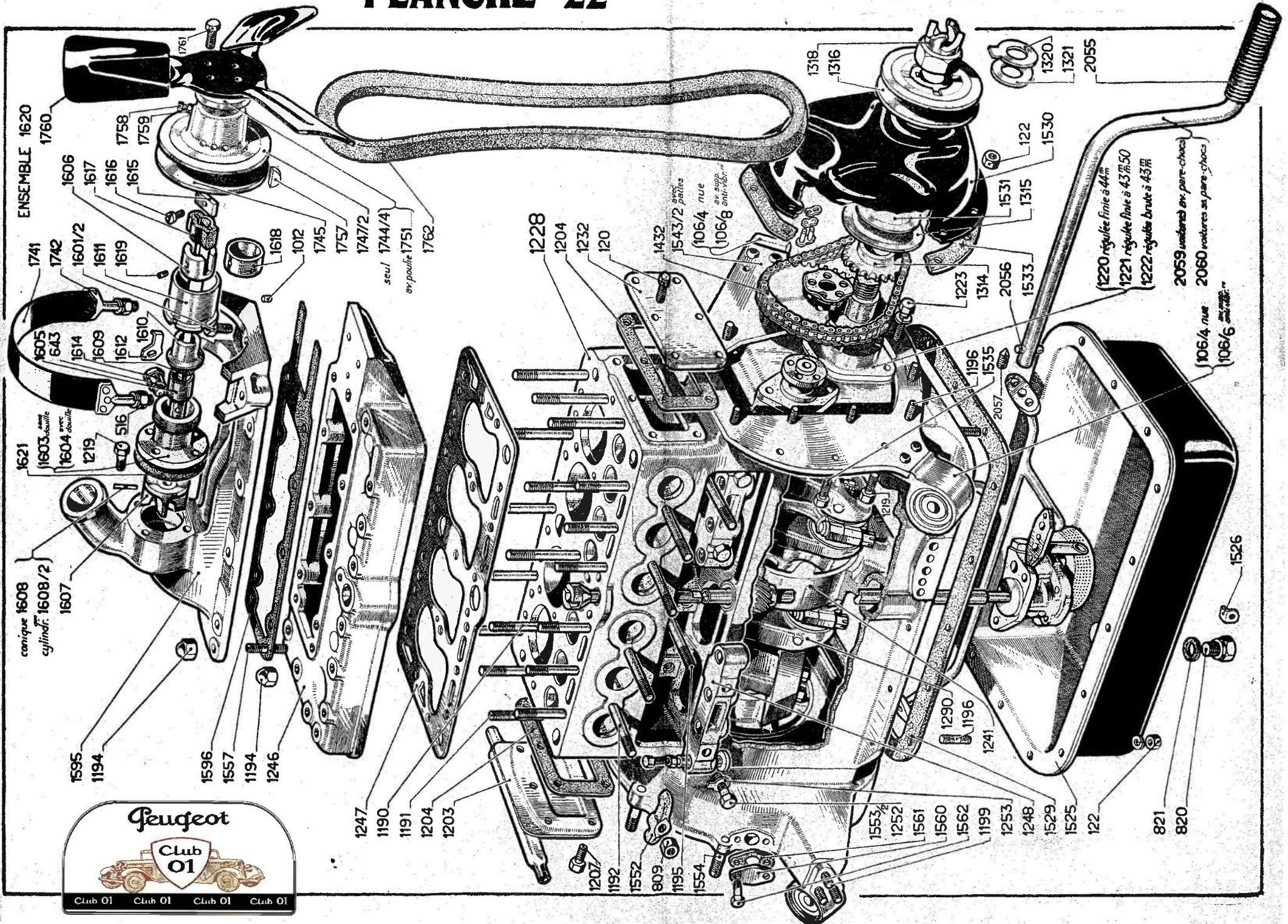

Club 01 Club 01 Club 01 Club 01



Club 01 Club 01 Club 01 Club 01

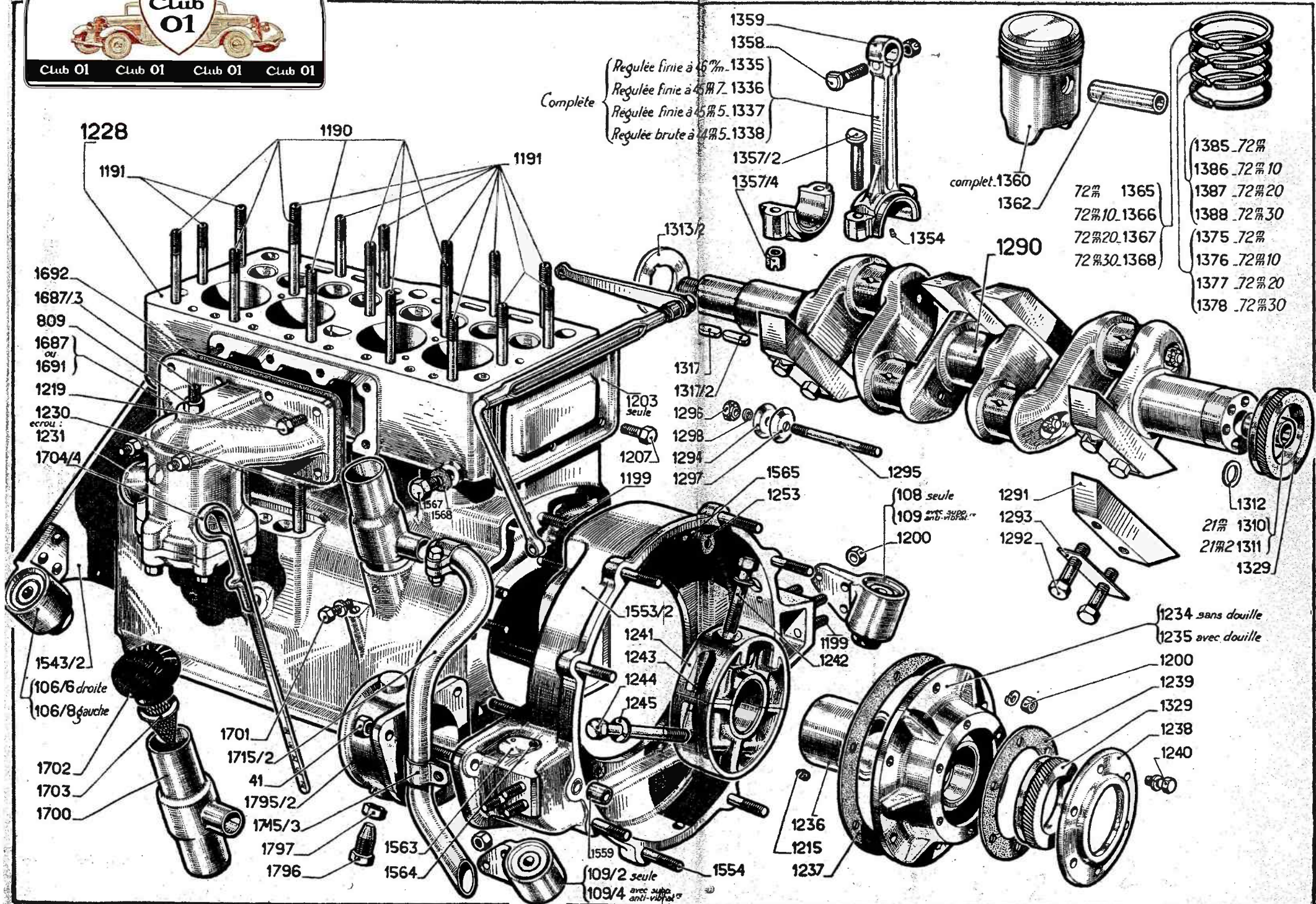

Completé

- Regulée finie à 46mm. 1335
- Regulée finie à 45mm 7. 1336
- Regulée finie à 45mm 5. 1337
- Regulée brute à 44mm 5. 1338

- 1228
- 1191
- 1692
- 1687/3
- 809
- 1687 ou 1691
- 1219
- 1230
- ecrou : 1231
- 1704/4
- 1543/2
- 106/6 droite
- 106/8 gauche
- 1702
- 1703
- 1700
- 1701
- 1715/2
- 41
- 1795/2
- 1745/3
- 1797
- 1796

- 1190
- 1191
- 1191
- 1567
- 1568
- 1565
- 1253
- 1553/2
- 1241
- 1243
- 1244
- 1245
- 1563
- 1564
- 1559
- 109/2 seule
- 109/4 avec supp. anti-vibrot

- 1359
- 1358
- 1357/2
- 1357/4
- 1313/2
- 1317
- 1317/2
- 1296
- 1298
- 1294
- 1297
- 1565
- 1295
- 1295 (108 seule)
- 109 avec supp. anti-vibrot
- 1200
- 1291
- 1293
- 1292
- 1312
- 21mm 1310
- 21mm 21311
- 1329
- 1234 sans douille
- 1235 avec douille
- 1200
- 1239
- 1329
- 1238
- 1240
- 1236
- 1215
- 1237
- 1362
- 72mm 1365
- 72mm 10. 1366
- 72mm 20. 1367
- 72mm 30. 1368
- complet. 1360
- 1385 .72mm
- 1386 .72mm 10
- 1387 .72mm 20
- 1388 .72mm 30
- 1375 .72mm
- 1376 .72mm 10
- 1377 .72mm 20
- 1378 .72mm 30

PLANCHE 24

